



佛山(潭洲)国际陶瓷与卫浴展览会  
UNICERAMICS PRODUCTS EXPO

# 参展商手册

EXHIBITOR MANUAL

展览日期 ▼

2024年4月18-22日

展览地点 ▼

中国·佛山  
潭洲国际会展中心

China Foshan Tanzhou International Convention  
and Exhibition Center

*DIFFERENT*  
我们不一样

# 特装展位参展工作时间安排

时间节点	项目	内容
3月1日-27日 截止时间27日24时	1、参展信息提交	登录参展商服务平台网站 ( <a href="https://ca2024.uniceramics.com.cn">https://ca2024.uniceramics.com.cn</a> )填写企业信息、电子会刊资料。 <b>**登录账号、密码由主办方业务人员点对点发放。</b>
	2、上传安全承诺书	登录参展商服务平台网站下载参展安全告知书及回执盖章上传。
	3、报图审图	展位搭建商登陆搭建商服务平台网站 ( <a href="https://da2024.uniceramics.com.cn">https://da2024.uniceramics.com.cn</a> ) 提交进馆资料、展位图纸,报主场审核。
	4、申请展商证	填写参展人员信息表,申请展商证件,一人一证
4月12-16日	1、领取展商证	到潭洲国际会展中心A区登录大厅领取展商证、展品车证(展品车证用于展商运输展品入馆)。
	2、进展馆布展	布展搭建时间为4月12-16日9:00-17:00。
	3、公安排爆	4月17日9:00-12:00可进场清洁,不允许进行结构装修搭建,12:00后公安清场,闭馆排爆。
4月18-21日	展览时间	展商开放时间为8:30-17:00 观众开放时间为9:00-17:00
4月22日	展览时间	展商开放时间为8:30-13:00 观众开放时间为9:00-12:00
4月22日 14:00-18:00	撤展品	参展商收拾展品,安排展品撤离,不允许进行结构特装拆除。
4月23日 09:00-17:00	撤展拆结构	展位特装结构拆除,清场

# 标准展位参展工作时间安排

时间节点	项目	内容
3月1日-27日 截止时间27日24时	1、参展信息提交	登录参展商服务平台网站 ( <a href="https://ca2024.uniceramics.com.cn">https://ca2024.uniceramics.com.cn</a> )填写企业信息、电子会刊资料。 <b>**登录账号、密码由主办方业务人员点对点发放。</b>
	2、上传安全承诺书	登录参展商服务平台网站下载参展安全告知书及回执盖章上传。
	3、报图审图	登录参展商服务平台网站填写标摊楣板资料及展位需求。 <b>**标摊配备照明用电,如有机械设备用电需求,需另外向主场申请设备用电箱(需另外付费)</b>
	4、申请展商证	填写参展人员信息表,申请展商证件,一人一证
4月15-16日	1、领取展商证	到潭洲国际会展中心A区登录大厅领取展商证、展品车证(展品车证用于展商运输展品入馆)。
	2、进展馆布展	布展搭建时间为4月15-16日9:00-17:00。 <b>**布展期进馆需佩戴安全帽</b>
	3、公安排爆	4月17日9:00-12:00可进场清洁,不允许进行结构装修搭建,12:00后公安清场,闭馆排爆。
4月18-21日	展览时间	展商开放时间为8:30-17:00 观众开放时间为9:00-17:00
4月22日	展览时间	展商开放时间为8:30-13:00 观众开放时间为9:00-12:00
4月22日 14:00-18:00	撤展品	参展商收拾展品,安排展品撤离

## 第一章 展会信息

### 一、展览时间

对象	日期	时间
展商	4月18日	8:30-17:00
	4月19日-4月21日	8:30-17:00
	4月22日	8:30-13:00
观众	4月18日-4月21日	9:00-17:00
	4月22日	9:00-12:00

### 二、展会服务

服务类型:展位搭建管理、报图审核、押金/管理费/综合费等服务费收取、展具租赁、水电气网等申报、加班申报、筹撤展协助、物流服务、租赁服务、保洁聘请、保安聘请等等。

联系人:1-5号馆 何剑明 139 2543 1547

### 三、展馆场地参数信息

展馆技术数据	
可搭建高度	正常展位限高4.5米, 超高展位限高6米
地面承重	1、4、5号馆:10吨/平方米; 2、3号馆:5吨/平方米。
展馆电量	1500千瓦/馆
展馆亮度	300 LX
供电方式	三相五线制 半径覆盖范围6米*6米/箱 采用快速连接方式
供气方式	供气口:122个 压力8-10 KGF/cm <sup>2</sup> ,管径 10 mm 采用快速连接方式
供水方式	供水口:244个 压力 4KGF/cm <sup>2</sup> ,管径 25 mm
网络设施	千兆网络端口:3个/馆 语音端口:1个/馆 光纤端口:1个/馆

扫一扫,关注公众号“佛山潭洲陶瓷展”  
了解交通信息、餐饮安排、酒店服务等展会动态  
官网:[www.uniceramics.com.cn](http://www.uniceramics.com.cn)



## 第二章 展会须知

### 一、证件发放与管理

#### 1、证件使用规则

证件名称	布展期	展览期	撤展期
展商证	○	○	○
贵宾证		○	
观众证		○	

○ 此标记为可使用时段

展区	领取地点	领取时间
佛山(潭洲)国际陶瓷与卫浴展览会	A区登陆大厅	4月12日-4月18日

#### 2、展商证办理以及分配原则

展位面积(单位:平方米)	36 以下	36-100	101-300	301-500	500 以上
展商证数量(单位:张)	10	20	30	50	60

(1) 请于3月28日前登陆参展商服务平台  
<https://ca2024.uniceramics.com.cn>  
进行填写申报, 咨询电话:0757-8256 1803。

(2) 请到潭洲国际会展中心A区登陆大厅展会服务中心凭  
“公司名片”领取展商证。



参展商服务平台

#### 3、证件管理

证件是出入场馆以及维护展会秩序的有效凭证, 进出场馆必须佩戴于胸前, 严禁转借、变卖、涂改证件。

# 参展商安全告知书

尊敬的参展商：

感谢您对佛山潭洲陶瓷展的鼎力支持，能够为您提供服务，是我们的荣幸！为了营造良好的展览环境、规范展览秩序，保障各参展商权益，2024佛山潭洲陶瓷展向广大参展商告知以下展会规则：

1、现场安全：布撤展期间，展馆内所有人员（包含参展商）必须佩戴安全帽，如不佩戴安全帽则由现场安保人员引导离开展馆。

2、消防要求：展会期间（含布展、开展、撤展）按照消防要求，每个展位必须按 100m<sup>2</sup>/2个 的标准自行配备4kgABC型干粉灭火器（不足100m<sup>2</sup>按100m<sup>2</sup>计算）。如灭火器数量不足，需现场配备，请提前与现场服务中心咨询有偿租借服务。

3、展位音量：为维护展会的现场秩序、创造静谧舒适的商务洽谈环境，参展商在展位内进行一切会议、沙龙、论坛、活动、表演使用的所有声源设备（如扩音设备、音箱喇叭等）音量不得超过60分贝。一经发现，主办方将提出口头劝阻整改，经劝阻整改无效的单位，主办方有权采取断电处理和扣罚全部音响押金。需携带音响、外放设备的参展商请在布展前，签署《视频播放管理及音量控制承诺书》，并缴纳音量押金方可入场。

4、展位清洁：展览期间，大会将安排保洁员负责大会走道、洗手间等公共区域的卫生清洁。请各参展商自行负责各自展位内的卫生清洁，大会在展馆每个洗手间旁边安排有大型垃圾桶回收垃圾，如参展商需要处理生活垃圾（特装垃圾除外）可直接安排工作人员倾倒在洗手间旁垃圾桶处。

5、展会安保：主办方将安排安保人员在展馆内二十四小时巡逻。展会期间尽力保证展位及展品安全，但是对于工作人员受伤、展品遗失或损毁，展览方恕不负责。布、撤展期间，参展商必须负责其展品安全，自行妥善保管其贵重物品。展会结束后，请勿单独将贵重物品留置展位内，在所有展品/物料搬运离馆前，建议参展商安排不少于一名工作人员现场监督。

6、公共区域：参展商严禁在其展位范围外的一切公共区域摆放盆栽、广告宣传物料及派发传单、游行、举牌、喊口号等宣传活动，一经发现主办方有权没收处理。

7、展位报到：参展商应按时进馆报到布展，在2024年4月16日9:00前仍未报到或未进行布展，又未作出任何解释者；主办方有权将其展位安排他用，已付款项概不退还。

8、展位内演示或示范其设备、展品的参展商必须遵循：

(1)确保所有展示运转的机器都是由参展商专业人员操作，在无上述人员监管情况下机器不可运转。

(2)确保运转时所有机器都配备有安全装置，这些安全装置仅在机器被切断电源时才可以移走。

(3)必须安全地安装和防护所有可运转展品并将其固定在安全位置，以防滑动，展品在展台内的放置不得对参观者、工作人员或其他人员造成任何危险或伤害。

(4)必须使用隔离带、铁马等能有效设施做好设备与观众的物理隔断，防止观众直接接触运行中的设备。

**9、机械用电必须与照明用电分开申请，严禁使用同一个电箱！**



## 承 诺 回 执

**本公司已清楚知悉2024佛山潭洲陶瓷展参展要求,并承诺遵守展会的规章制度。**

公司名称: \_\_\_\_\_

展位号: \_\_\_\_\_

展位负责人: \_\_\_\_\_

手机号码: \_\_\_\_\_

已确认阅读上述规定,负责人签名(盖章): \_\_\_\_\_

注:请仔细阅读《参展商安全告知书》后,填写此回执。主办方收到此回执后,参展商方可办理入场手续。



此表,请在 <https://ca2024.uniceramics.com.cn> 申报,于**2024年3月28日**前完成,谢谢!

咨询电话:0757-8256 1803 何剑明 139 2543 1547

## 视频播放管理及音量控制承诺书

本公司作为佛山潭洲陶瓷展(展位号: )参展商,明确知晓展览区域属于公共区域,应当自觉维护好此区域的展览秩序,为观众营造良好的参观环境,避免音量恶性竞争的现象发生。因此,我公司会严格遵守主办单位制定的视频播放管理和音量控制要求,播放的音量控制在**60分贝以下**;且展览期间指定专人负责展台内视频播放音量控制;相关设计会将音响、外放设备朝向展台内部。同时,本公司将积极配合主办单位,监督其它展商,如有违反相关规定,将主动向主办单位提出投诉。

如本展位违反展会的视频播放管理和音量控制规定,我司自愿接受大会的相关处罚,并承担其后果。

特此承诺!

参展公司(加盖公章): \_\_\_\_\_

音量控制责任人: \_\_\_\_\_

联系电话: \_\_\_\_\_

### 违反音量控制管理规定处罚办法:

第一步:参展商入场前需缴纳押金10,000元。

第二步:违反音量控制管理规定,由主场服务部下达书面整改通知。

第三步:仍拒不整改,对展位进行停电处理,并处扣罚全部音响押金。

此承诺书由有携带音响、外放设备需求的参展商填写,并加盖公司公章,在报图时一并发给主场服务部。

请仔细阅读相关内容,一经填写即视为认同此承诺书,并依规执行。



此表,请在 <https://ca2024.uniceramics.com.cn> 申报,于**2024年3月28日**前完成,谢谢!

咨询电话:0757-8256 1803 何剑明 139 2543 1547



### 第三章 标准展位须知

## 一、标准展位进场操作流程

第一步:主办方向参展单位提供登录系统的账号信息;

第二步:登录<https://ca2024.uniceramics.com.cn> 服务平台;

第三步:填写楣板资料,搭建需求以及展商证申请资料;

——申报截止日期:2024年3月27日24时

第四步:领取展商证进场。

## 二、标准展位说明

- 1、不足18m<sup>2</sup>的展位只提供9m<sup>2</sup>标准展位的家具电器配置,只有展位面积是9m<sup>2</sup>倍数的展位才可获得对应倍数的家具电器配置。
- 2、如参展商订购两个或以上连续排列的标准展位,除非参展商特别要求,否则主场承建将拆除置于两展位之间的围板。
- 3、围板、铝料上不得钉上任何钉子或加装任何装置,如有损坏,照价赔偿。
- 4、严禁私自乱拉乱接或增加照明灯具,申请的电源插座不得插接展位照明灯具。严禁自带插座板串接使用。
- 5、标准展位所配置安装在展位上的所有用电设施设备,参展商不得随意拆除或移位,更不能带出展馆。
- 6、如参展商欲租用其他标配外的物品,请参考《增值服务登记表》P11-12。
- 7、参展商须自行保管财物,主办方不承担参展商财物或展品失窃的法律责任。

### 第三章 标准展位须知

## 二、标准展位说明

### 9m<sup>2</sup>普通标准展位——标配

	洽谈桌椅 (1桌4椅)		垃圾篓(1个)
	咨询台 (1张)		插座(5A,1个)
	吧椅 (1张)		长臂射灯(4支)
	阻燃地毯 (约9平方米)		

### 9m<sup>2</sup>普通标准展位——开口及物料图示

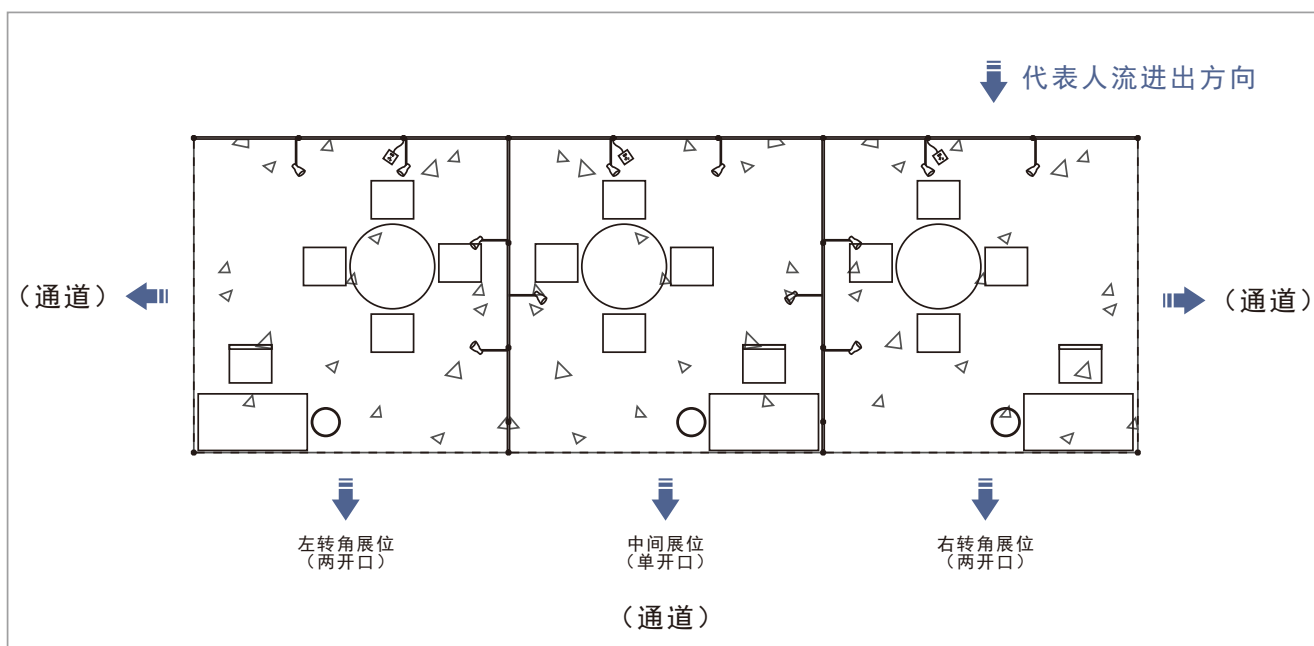

### 第三章 标准展位须知

## 二、标准展位说明

### 9m<sup>2</sup>普通标准展位——整体及背板尺寸图示

(尺寸仅作参考, 具体以实际设计样式尺寸为准)

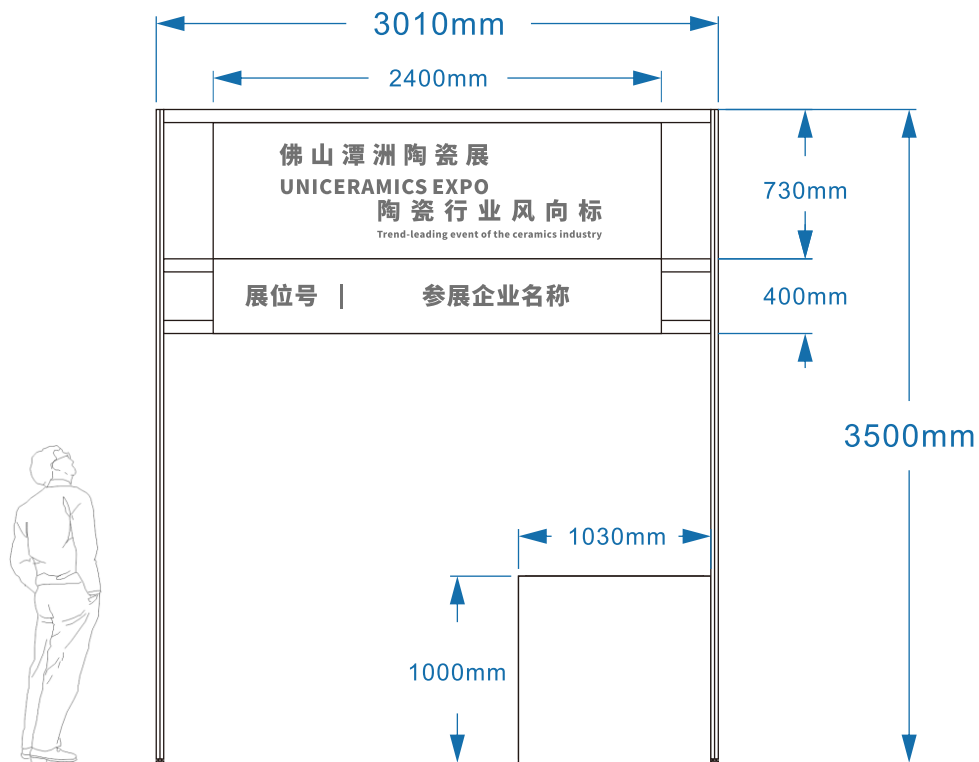

正立面

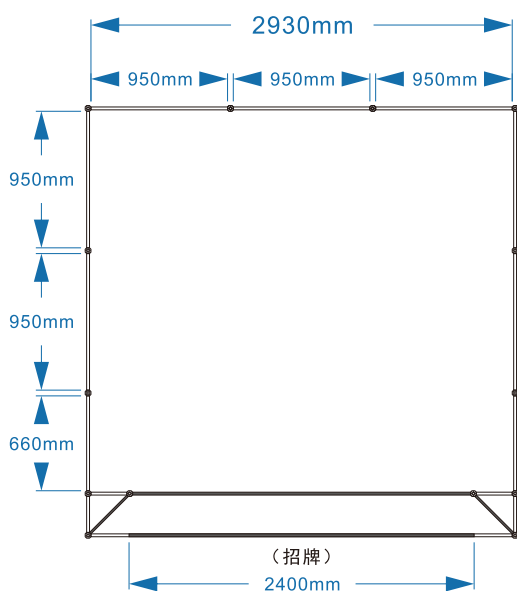

整体平面

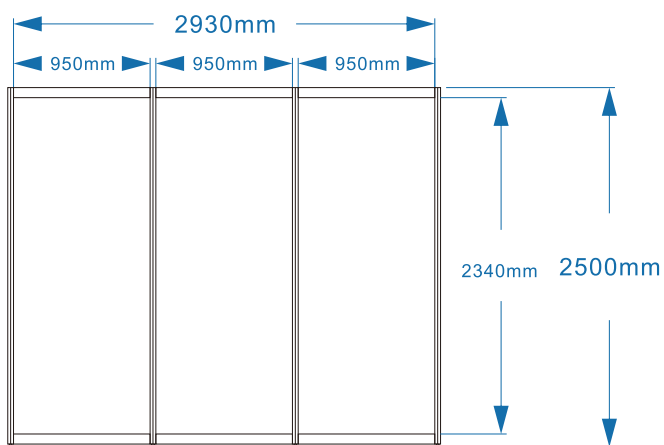

背板立面

## 标准展位——楣板资料登记及需求

公司名称			
展馆号		展位号	
现场负责人		联系电话	
邮箱(必填)			

1、楣板资料,中文最多为10个汉字,英文最多为40个字母(请勿手写)。

(1) 中文名称:请在下列横线上填写贵公司在楣板上之中文名称。

(2) 英文名称:请在下列横线上填写贵公司在楣板上之英文名称。

\*请参展商确保楣板的准确性和合法性,任何由于辨认不清的手写体造成的楣板文字错误,主办方不承担责任。并请在规定时间前将盖章扫描件上传至服务平台 (<https://ca2024.uniceramics.com.cn>),若参展商未能及时上传此表格,主场承建将按照合同签订的公司全称制作贵公司楣板,现场如有改动,须另行收费。

2、所有标准展位均将在4月15日当天布展结束前搭建完毕,如参展商在标准展位搭建前需要先进展品或机器,请用**红笔**在此方框内  打“**✓**”。否则参展商需承担该展位拆卸再安装的人工费用。

3、搭建需求(1方格=1m<sup>2</sup>)填写,若参展商未能提交下图,主场承建会按标准配置平面图标明的位置代为安装。

- +** 表示需要添加围板(针对边角展位)
- 表示需要拆除围板
- △** 表示射灯安装位置
- ⇄** (代表人流进出方向)
- 表示咨询台位置
- 表示插座安装位置



此表,请在 <https://ca2024.uniceramics.com.cn> 申报,于**2024年3月28日**前完成,谢谢!

咨询电话:0757-8256 1803 何剑明 139 2543 1547

## 增值服务登记表

### 增值服务一览表

序号	类别	单价 (RMB)	押金 (RMB)	需要请 (✓)	数量
一. 标准展位家具、铝料租赁服务 (现场下单加收30%的费用, 请参考图示)					
1	咨询台	150元	—	<input type="checkbox"/>	
2	平层板	50元	—	<input type="checkbox"/>	
3	矮玻璃柜	350元	—	<input type="checkbox"/>	
4	高玻璃柜	450元	—	<input type="checkbox"/>	
5	高低柜	350元	—	<input type="checkbox"/>	
6	长条桌	200元	—	<input type="checkbox"/>	
7	玻璃圆桌	200元	—	<input type="checkbox"/>	
8	正方桌	100元	—	<input type="checkbox"/>	
9	折椅	30元	—	<input type="checkbox"/>	
10	黑皮椅	80元	—	<input type="checkbox"/>	
11	吧椅	100元	—	<input type="checkbox"/>	
12	资料架	100元	—	<input type="checkbox"/>	
13	长臂射灯	100元	—	<input type="checkbox"/>	
14	150W HQI射灯	250元	—	<input type="checkbox"/>	
15	插座 (500W/220V) [不用于照明]	150元	—	<input type="checkbox"/>	
16	插座 (1500W/220V) [供照明使用]	500元	—	<input type="checkbox"/>	



此表, 请在 <https://ca2024.uniceramics.com.cn> 申报, 于**2024年4月5日**前完成, 谢谢!

咨询电话: 0757-8256 1803 何剑明 139 2543 1547

## 增值服务登记表

### 增值服务一览表

序号	类别	单价 (RMB)	押金 (RMB)	需要请 (✓)	数量
<b>二. 电视、屏幕租赁 (现场下单加收30%的费用, 当天下单, 24小时后安装)</b>					
17	42寸	600元	—	<input type="checkbox"/>	
18	50寸	800元	—	<input type="checkbox"/>	
19	55寸	1000元	—	<input type="checkbox"/>	
20	60寸	1200元	—	<input type="checkbox"/>	
21	65寸	1400元	—	<input type="checkbox"/>	
22	70寸	2400元	—	<input type="checkbox"/>	
23	电视支撑架	100元	—	<input type="checkbox"/>	
24	P3-LED屏	550元/m <sup>2</sup>	—	<input type="checkbox"/>	
<b>三. 其他租赁 (现场服务)</b>					
25	小推车	20元/小时, 100元封顶	100元	<input type="checkbox"/>	
26	地毯	350g阻燃地毯 (灰色/蓝色/红色)	18元/m <sup>2</sup>	<input type="checkbox"/>	
27	临工搬运	按实际货物量/ 人工需求报价	—	<input type="checkbox"/>	

备注: 申请电视、屏幕及标准展位展具租赁的参展商, 请于**4月5日**前汇款给主场服务部 (具体汇款金额, 需按照主场服务部出具的《缴费确认单》)。若未收到展商汇款, 则视为提前申请不成功。现场下单将加收30%的费用。



此表, 请在 <https://ca2024.uniceramics.com.cn> 申报, 于**2024年4月5日**前完成, 谢谢!

咨询电话: 0757-8256 1803 何剑明 139 2543 1547

增值服务——样品及尺寸图示

1



咨询台 [Counter]

尺寸[Size]:1000mmL\*500mmW\*1000mmH

2



平层板 [Wooden Display Shelf]

尺寸[Size]: 1000mm\*300mm

3



矮玻璃柜 [Glass Showcase]

尺寸[Size]:1000mmL\*500mmW\*1000mmH

4



高玻璃柜 [Tall Glass Showcase]

尺寸[Size]:1000mmL\*500mmW\*2000mmH

(详情请电话咨询:主场服务部 0757-8256 1803)

增值服务——样品及尺寸图示



(详情请电话咨询:主场服务部 0757-8256 1803)



增值服务——样品及尺寸图示

9



折椅 [Folding Chair]  
尺寸[Size]:460mmL\*480mmW\*770mmH

10



黑皮椅[Black Leather Chair]  
尺寸[Size]:560mmL\*550mmW\*820mmH

11



吧椅 [Bar Chair]  
尺寸[Size]:360mmL\*400mmW\*760mmH

12



资料架 [Brochure Stand]  
尺寸[Size]:380mmL\*270mmW\*1380mmH

(详情请电话咨询主场服务部 0757-8256 1803)

增值服务——样品及尺寸图示

13



长臂射灯 [Long-Arm Spotlight]  
功率[P]:30W

14



HQI射灯 [Metal Halide]  
功率[P]:150W

15-16

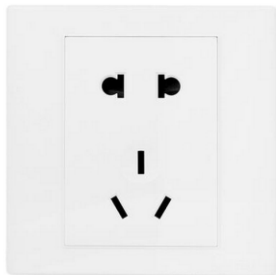

插座 [Socket]  
功率[P]:500W/1500W

17-23



电视 [TV]  
尺寸[Size]:42/50/55/60/65/70寸(in)

(详情请电话咨询:主场事务部 0757-8256 1803)

## 第四章 展会服务

### 1、保险建议

为确保展品在运输及展览过程中所发生的风险得到保障,建议参展单位自行投保展品的现场装卸、往返运输保险及在展览会仓储及展出期间的保险,如展品发生意外情况,请参展单位自行向其保险公司办理索赔手续。及在展览会仓储及展出期间的保险,如展品发生意外情况,请参展单位自行向其保险公司办理索赔手续。

### 2、装卸仓储服务

收费项目	说明	收费标准	备注
装卸服务	车身长度 9.6 米以下	400元/辆	1、装卸区域从展馆门口至展位; 2、收费标准仅限非设备类展品及特装搭建物料。
	车身长度 9.6米 - 13.5米	600元/辆	
	车身长度 13.5米 以上	800元/辆	
液压车\板车租赁	含人力	80元/小时	
	不含人力	30元/小时	
仓储	空箱堆放费(展会期间)	10元/立方米/天	

## 第四章 展会服务

### 3、物流运输服务收费标准

序号	收费项目			单位	费用报价	
1	国内运输	展品从火车站运输至展位(1程)		元/m <sup>3</sup>	150	
2		展品从机场运输至展位(1程)		元/m <sup>3</sup>	350	
3		展品从展馆门口运输至展位(1程)		元/m <sup>3</sup>	68	
4		机力设备 租赁费	叉车二次移位 起步价	1.5-3吨	元/小时	100
5				5-7吨	元/小时	180
6				10-12吨	元/小时	400
7			吊机二次移位 起步价	25吨	元/小时	800
8				50吨	元/小时	1200
9				70吨	元/小时	1600
10		工具租赁	液压车/板车租赁	含人力	元/小时	80
11				不含人力	元/小时	30
12		仓储费	展品抵达佛山/广州仓库后的仓储费		元/立方米/天	20
13			空箱堆放费(展会期间)		元/立方米/天	10
14	海外 展品 运输	海运	3m <sup>3</sup> 以下	\$/立方米	110	
15			3-6m <sup>3</sup>	\$/立方米	105	
16			6m <sup>3</sup> 以上	\$/立方米	100	
17		空运	100-200公斤	\$/公斤	0.95	
18			200-300公斤	\$/公斤	0.9	
19			300公斤以上	\$/公斤	0.85	
20		文件及联络费		\$/展商/运次	65	
21		EDI报关 手续费	整箱	\$/m <sup>3</sup> /1000公斤	138.00/20' 276.00/40'	
22			散货	\$/展商/运次	6 (min usd55)	
23	海关资料录入服务费		\$/页	5		
24	超重收费	长5m*宽2.1m*高2.1m或超3吨		\$	0.06	
25		长7m*宽2.3m*高2.5m或超5吨		\$	0.08	
26		长10m*宽2.4m*高2.8m或超10吨		\$	0.1	

**\*备注:**

参展商与物流公司之间的任何安排纯属双方之间协商的问题,如在运输过程中,发生意外或纠纷,主办方除协助其解决问题外,恕不负其它责任。



关注官方公众号  
获取最新动态